

P-450

Изометрия

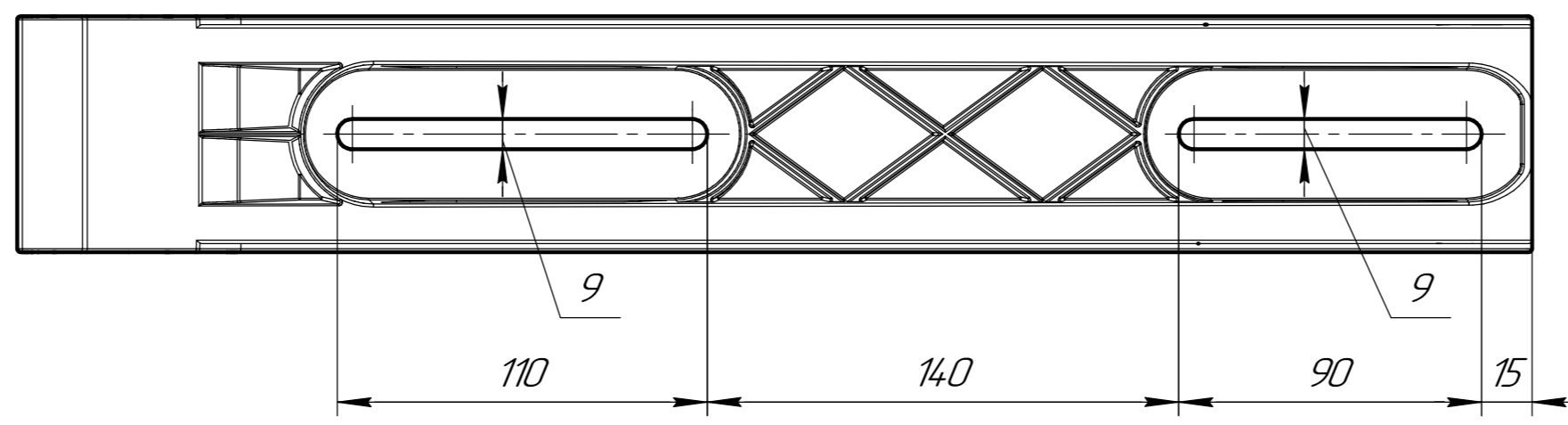
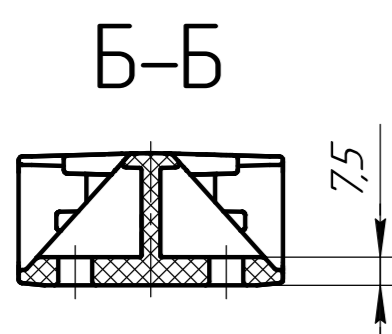
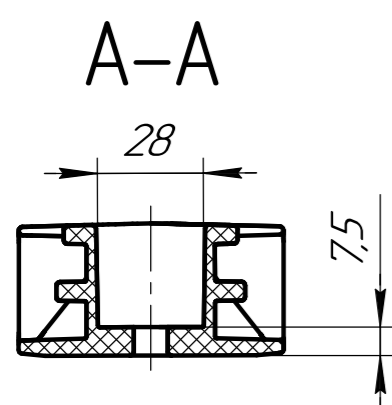
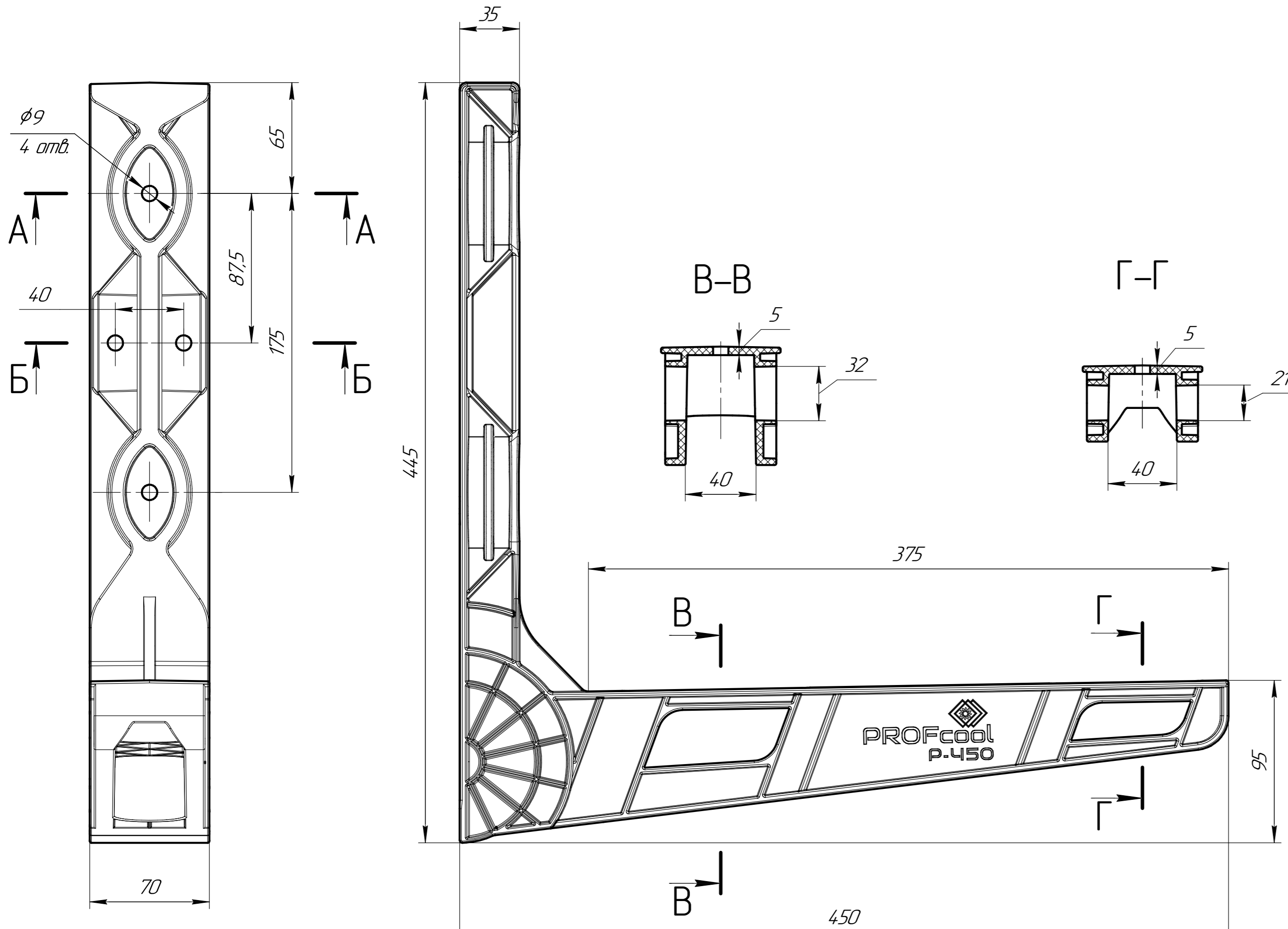

- 1 Максимальная нагрузка на один кронштейн 100 кг.
- 2 Монтаж кронштейна на стену осуществлять с помощью 4-х анкерных болтов М8 через отверстия $\phi 9$ мм.
- 3 При нагрузке менее 60 кг на один кронштейн допускается осуществлять монтаж кронштейна на стену через 2 максимально разнесенных отверстия $\phi 9$ мм (межосевое расстояние 175 мм).
- 4 Минимальный срок службы кронштейна 15 лет.

Изм. № лист
 Разраб.
 Проек.
 Т.контр.
 Н.контр.
 Утв.

Взам. инв. №
 Инв. № дубл.
 Подп. и дата

Справ. №
 Перв. примен.

				P-450			
Изм.	Лист	№ докум.	Подп.	Дата	Лист	Масса	Масштаб
Разраб.						Вписать	1:2
Проект.					Лист	Листов	1
Т.контр.					PROFcool		
Н.контр.					Полиамид + 30% стекловолокна		
Утв.					Копирован		
				Формат А2			